

HD CCTV Total Solution

DG102A

HD CCTV 1080P купольная камера



1. 1/2.7" CMOS сенсор
2. 1080P видео выход
3. Высокая чувствительность 0.1 Лк / F1.8

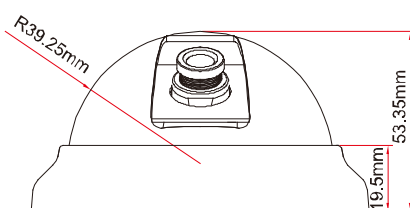
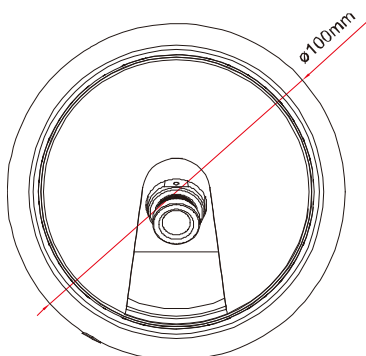

* Допуск на размер: $\pm 5\text{mm}$

СПЕЦИФИКАЦИЯ*

Тип матрицы	1/2.7" CMOS сенсор
Количество пикселей	1930 x 1088
Скорость кадров	1080P@30кадр в сек / 1080P@25 кадр в сек
Чувствительность	0.1 Лк / F1.8
Отношение сигнал/шум	Более 48дБ (AGC отключен)
Электронный затвор	1/30 (1/25) сек ~ 1/720000 (1/600000) сек
Объектив	f3.6мм / F1.8
Угол обзора	96° (по горизонтали) / 50° (по вертикали) / 116° (по диагонали)
Автодиафрагма	AES
Баланс белого	AUTO / USER / PUSH / 8000K / 6000K / 4200K / 3200K
Автоматическое усиление	Авто
Резкость	Да
Частота	50HZ / 60HZ / OFF
Компенсация заднего света (BLC)	Да
Рабочая температура	0°C ~ 40°C
Источник питания ($\pm 10\%$)	DC12V / 0.5A
Потребление тока	100mA
Размеры	100(Ø) x 60(H)

* Спецификация может быть изменена без уведомления.